

## MUTTERNSPRENGER UND FLANSCHZPREIZER

awb Schraubtechnik- und  
Industriebedarf GmbH

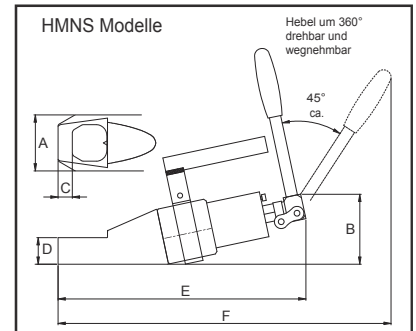
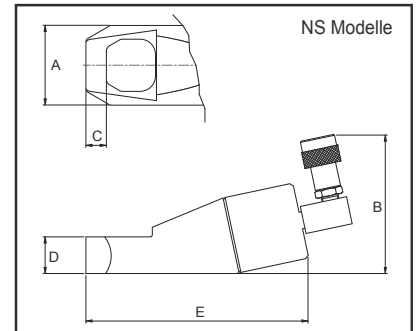

### NS/HMNS - MUTTERNSPRENGER

- >> 700 bar max. Betriebsdruck
- >> Federrückzug
- >> Kapazitäten von 10 bis 75 mm Schlüsselweite
- >> Kompakt und einfach im Gebrauch
- >> Modelle für externe Pumpe (NS) oder mit integrierter Pumpe (HMNS)

#### NS hydraulische Mutternsprenger

Modellnummer	Schlüsselweite mm	Bolzen mm	Gewicht kg
<b>NS75</b>	10 - 19	M6 - M12	1.5
<b>NS95</b>	19 - 24	M12 - M16	2.3
<b>NS126</b>	24 - 32	M16 - M22	4.0
<b>NS161</b>	32 - 41	M22 - M27	6.5
<b>NS197</b>	41 - 50	M27 - M33	10.6
<b>NS236</b>	50 - 60	M33 - M39	14.6
<b>NS296</b>	60 - 75	M39 - M48	33.5

Abmessungen in mm					
A	B	C	D	E	F
40	113	7.5	19.5	121	30
54	119	10.0	24.0	150	41
64	128	12.5	30.0	188	52
78	136	20.0	37.0	217	69
94	145	21.0	45.0	271	78
105	155	24.5	54.0	313	91
156	177	27.0	75.0	356	110

#### HMNS hydraulische Mutternsprenger mit integrierter Pumpe

Modellnummer	Schlüsselweite mm	Bolzen mm	Gewicht kg
<b>HMNS126</b>	24 - 32	M16 - M22	5.5
<b>HMNS161</b>	32 - 41	M22 - M27	7.0
<b>HMNS197</b>	41 - 50	M27 - M33	13.4

Abmessungen in mm					
A	B	C	D	E	F
64	93	12.5	30.0	328	447
78	103	20.0	37.0	357	465
94	120	21.0	45.0	410	540

### HFS - FLANSCHZPREIZER

- >> Lieferung inklusive Handpumpe und Schlauchsatz, Länge 2 Meter
- >> 700 bar max. Betriebsdruck
- >> größeren Keil verfügbar für weitere Spreizung
- >> einsetzbar für Bolzen bis 41 mm



Modellnummer	Kapazität Tonnen	Hub mm	Ölbedarf cm³	Flanschdicke		Bolzen mm	Standard Keil mm	Optional Keil mm	Gewicht kg
				max. mm					
<b>HFS50</b>	4.5	75	48	2 x 57		19 - 29	3 - 29	30 - 56	22.5
<b>HFS100</b>	10	56	81	2 x 92		32 - 41	3 - 29	30 - 56	29.1

**Bemerkung:** auch erhältlich ohne Pumpe und Schlauch, hierzu Suffix H hinzufügen.